

STANDARDARTIKEL

G00-5600AE

THG[®]
PARIS

Up-thermostatkörper 3/4" mit wachskartusche mit 1 umsteller mit 3 ausgängen und absperrfunktion zwischen den ausgängen, montagebox

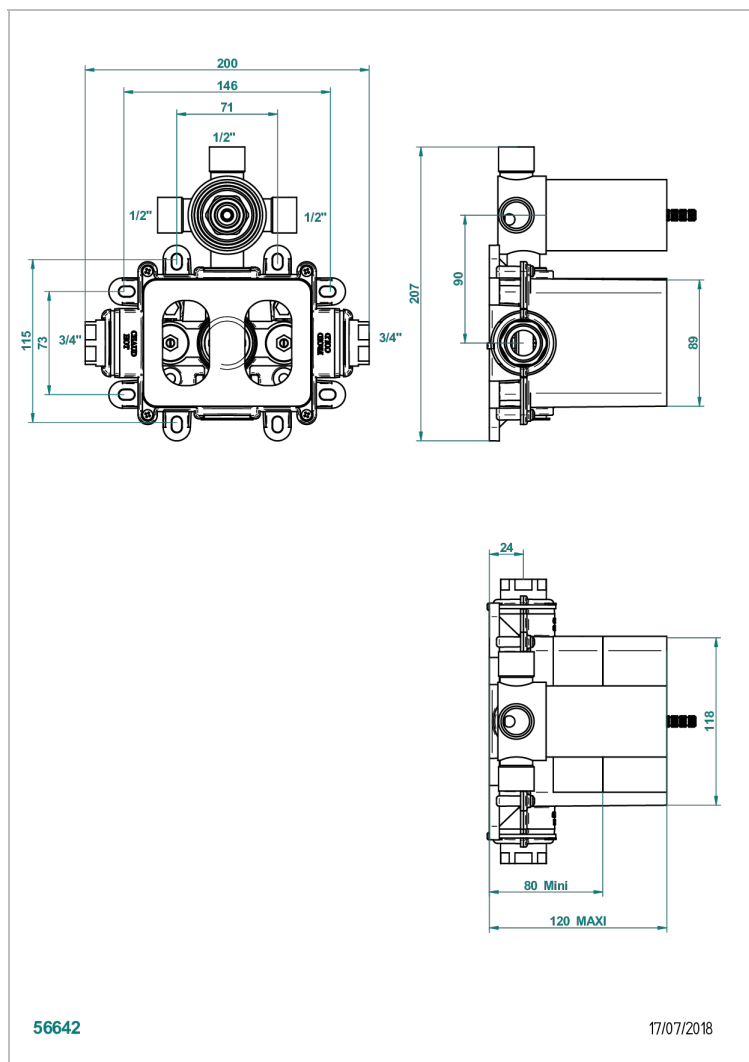

EIGENSCHAFTEN

- UP-Körper aus massivem Messing
- Baustopfen und Einbauhilfe/Abdichtungsbox im Lieferumfang enthalten
- 1 Umsteller mit Keramikscheiben, mit 3 Ausgängen 1/2" und Absperrfunktion zwischen den Ausgängen - Ref. 2505/T
- Thermostatkartusche 3/4" mit Wachselement Ref C5200
- Dazugehörige Referenz: Garnitur für Unterputz-Thermostat Ref. 5600BE
- ACS : 17ACCLY141
- DVGW : DW-6512CQ0608
- NF : NF EN 1111 - IB - Brut
- SVGW-SSIGE : 1802-6724

ZERTIFIZIERUNGEN



TECHNISCHE DATEN

- Recommandé : 3 bars (max. 5 bars) - Advised : 43,5 psi (max. 72 psi)
- 34 l/min à 3 bars (9 gpm at 43.5 psi)

VERFÜGBARE OBERFLÄCHEN

*** - A00