

# FRIVOLE С РУКОЯТКАМИ

G2S-151

Смеситель для раковины на три отверстия устанавливаемый на борту с донным клапаном

THG<sup>®</sup>  
PARIS

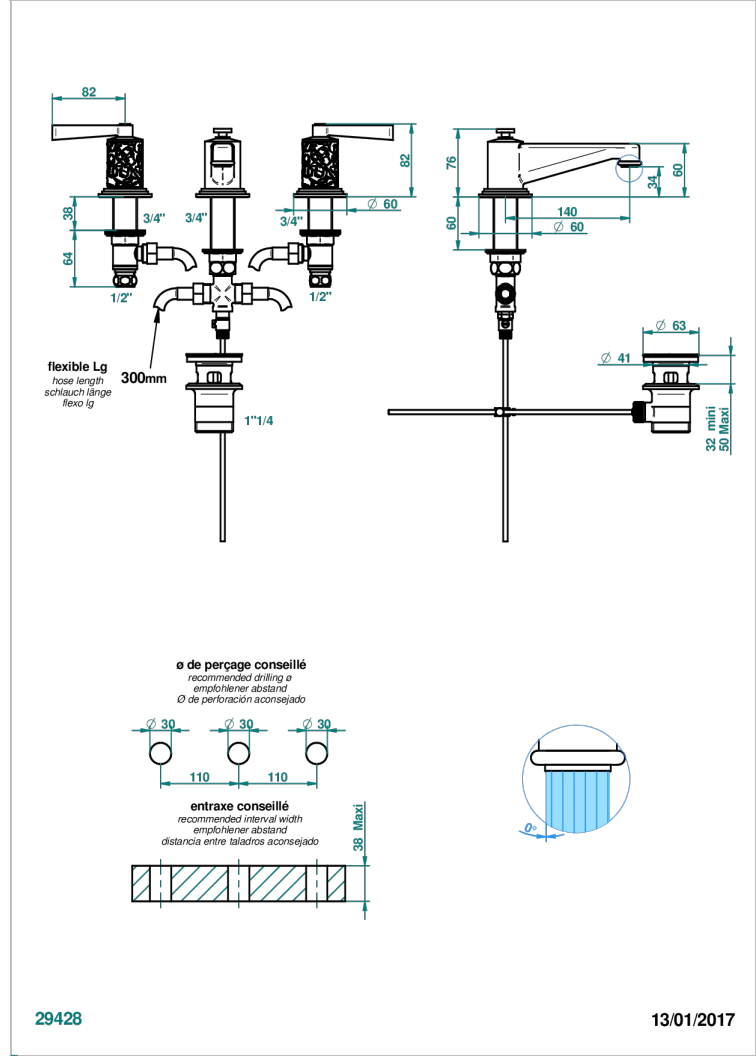

## ХАРАКТЕРИСТИКИ

- ACS : 18ACCLY393
- DVGW : DW-6501CO0483
- NF : NF EN 200 - IA - Chrome
- SVGW-SSIGE : 1901-6813

## ТЕХНИЧЕСКИЕ ХАРАКТЕРИСТИКИ

- Recommandé : 3 bars (max. 5 bars) - Advised : 43,5 psi (max. 72 psi)
- 8,3 l/min à 3 bars (2.2 gpm at 43.5 psi)

## СТАНДАРТЫ



## ДОСТУПНЫЕ ВАРИАНТЫ ПОКРЫТИЙ

|                         |                              |                                    |                                       |                   |
|-------------------------|------------------------------|------------------------------------|---------------------------------------|-------------------|
| Black ceram - D30       | Umber PVD - H66              | Никель - B01                       | Покрытие PVD матовый золотистый - H53 | Хром/золото - G02 |
| Blush PVD - H62         | Золото - F01                 | Покрытие PVD бронза - F33          | Покрытие PVD матовый никель - H56     |                   |
| Graphite PVD - H64      | Матовое золото - F07         | Покрытие PVD золотистый цвет - H52 | Покрытие PVD никель - H55             |                   |
| Matt Umber PVD - H67    | Матовое светлое золото - F31 | Покрытие PVD латунь - H49          | Светлое золото - F30                  |                   |
| Matt blush PVD - H60    | Матовый никель - C01         | Покрытие PVD матовая бронза - F34  | Состаренный никель - H28              |                   |
| Matt graphite PVD - H65 | Матовый хром - C02           | Покрытие PVD матовая латунь - H50  | Хром - A02                            |                   |